

Радиоканальная клавиатура

RKB1

Инструкция по постановке
под охрану

Ред. 2.0

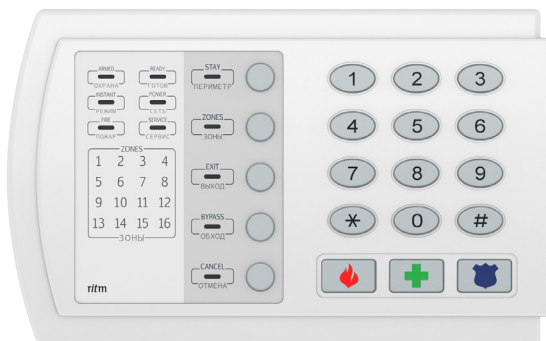

Постановка под охрану

Для постановки объекта под охрану выполните следующие действия:

1. Проверьте и убедитесь, что в помещении:
 - закрыты все окна и двери;
 - выключен свет.
2. Нажмите кнопку «Отмена» на клавиатуре.
3. По индикатору «Ready» убедитесь, что нет зон с нарушениями.
4. Если индикатор «Ready» не горит, произведите дополнительную проверку: нажмите кнопку «Zones», и убедитесь, что нет зон с нарушениями (в поле «Zones» не должно быть горящих индикаторов)¹;
5. Введите персональный четырёхзначный код пользователя.
6. При правильном вводе кода начнётся отсчёт задержки на выход – вы услышите звуковой сигнал зуммера. В течение 30-ти секунд вам необходимо покинуть помещение и закрыть за собой дверь.
7. Если вы решили вернуться в помещение после того, как уже набрали код и услышали звуковой сигнал, снимите объект с охраны.
8. Перед тем как повторно покинуть помещение, повторите процедуру постановки под охрану (пункты 1-5).

1) При однократном нажатии кнопки «Zones» отображается состояние зон 1-16, а индикатор кнопки горит. При повторном нажатии отображается состояние зон 17-32, а индикатор кнопки мигает.

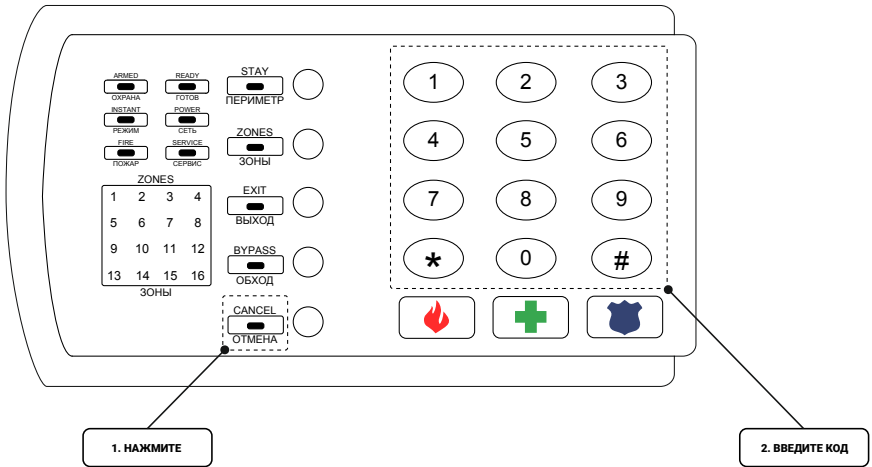

Снятие с охраны

Для снятия объекта с охраны выполните следующие действия:

1. Откройте дверь и войдите в помещение. Вы услышите, как зуммер начал отсчёт задержки на вход: в течение 30-ти секунд вам необходимо ввести свой код.
2. Нажмите кнопку «Отмена» на клавиатуре.
3. Введите персональный четырёхзначный код пользователя. Зуммер прекратит отсчёт задержки на вход.

История изменений

Версия	Дата изменения	Описание
2.0	26.06.2017	Переработка документа